

KEY 홈의 중심과 GEAR 이의 중심은
±0.05 이내로 일치시킬것

(제작수량 2EA 동일)

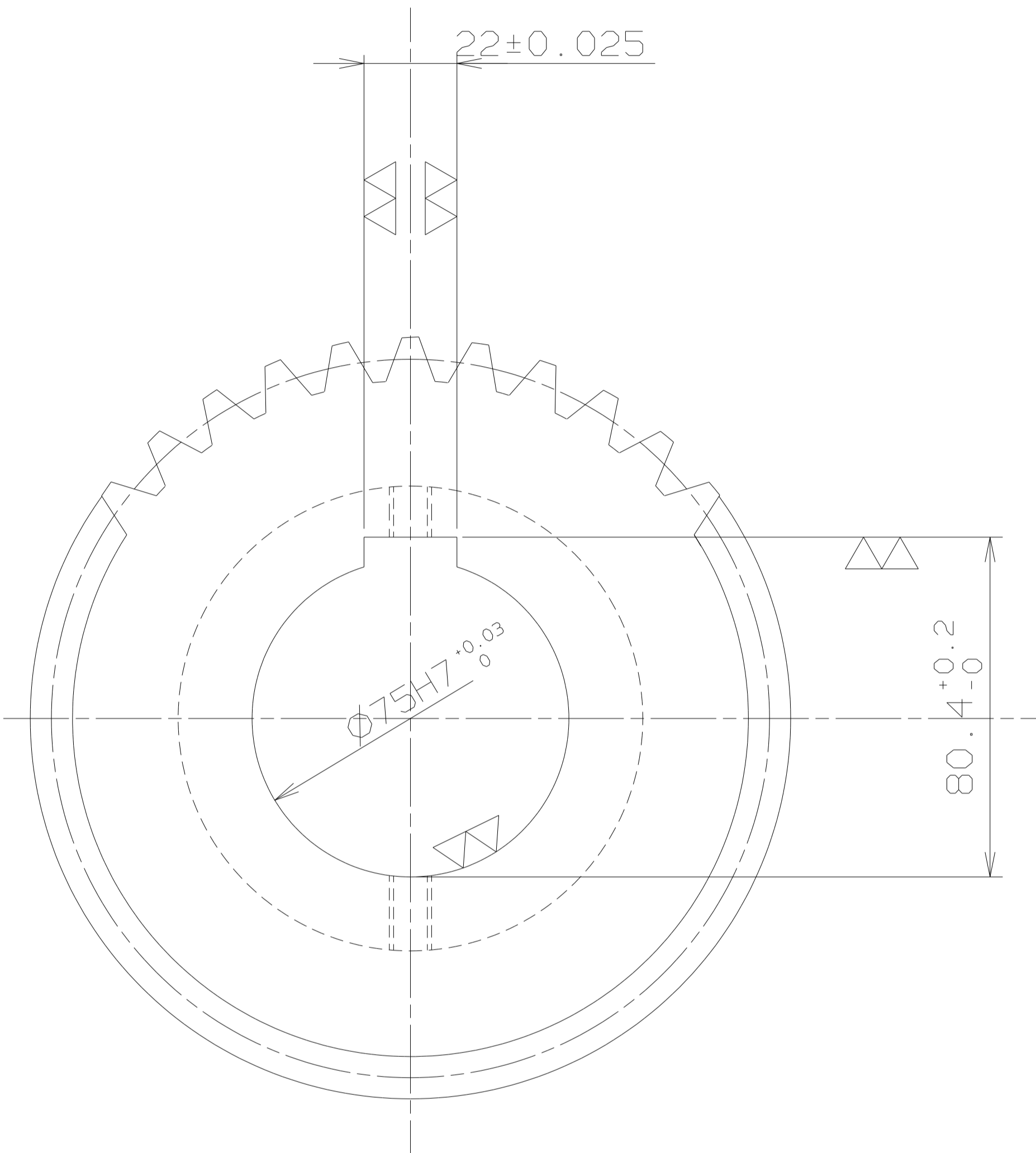
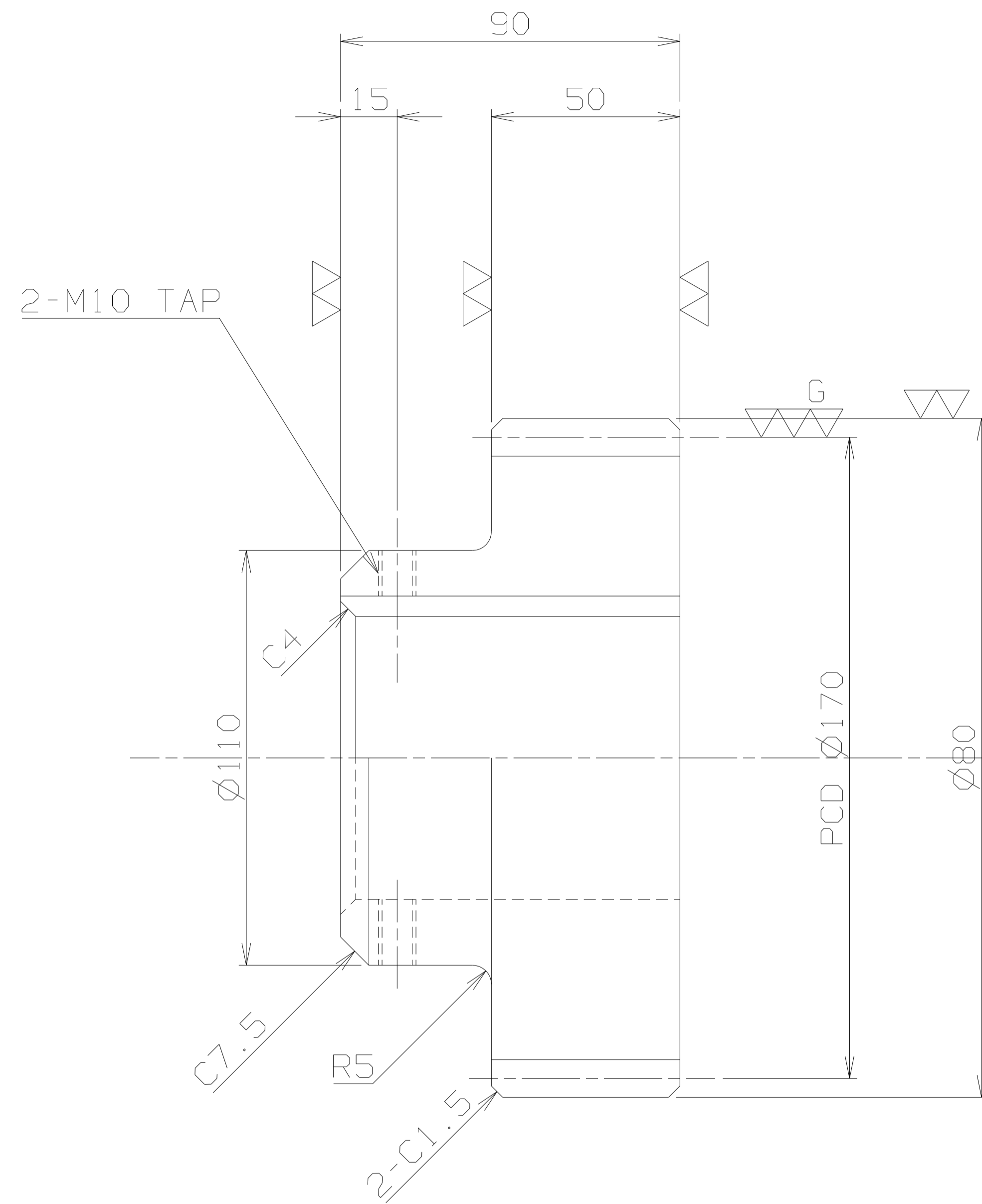

PINION GEAR		사양
치	형	표 준
압	력 각	20
MODULE		5
잇	수	34
BACK LASH		0.2

번호 No	일 자 DATE	변 경 내 용 REVISIONS	제 도 DR	번호 No	품 명 NAME	재 질 MATERIAL	수 량 Q'TY	도 번 DR'G NO	규 격 SIZE	비 고 REMARKS
					SCM420		2	Ø180X90		
		본도면 상태	열처리 HEAT TREAT	척도 SCALE	USER:HYUNDAI MOTOR CO.,				삼 각 법	
		본도면과대칭	GEAR 부 침탄처리							
		사상 FINISH	경 도 HARDNESS	1 / 2	도 명 NAME				TRIGONOMETRY	
		▽ (▽▽▽▽) G	HRC (50 - 55)							
			일반공차 TOLERANCE	차종 MODEL	PINION GEAR				제작수량 Q'TY	
				FCT						BB LINE U/SHT'L
		제 도 DRAW	설계DESN	검도 CHK	승인APPR	도 번 DR'G NO				
		추 연 근	S C JIN	W H JUNG	W H JUNG					HAOS-17-601-ST1
		2006.01.06				02-10				